

TRIPOD SCREENS

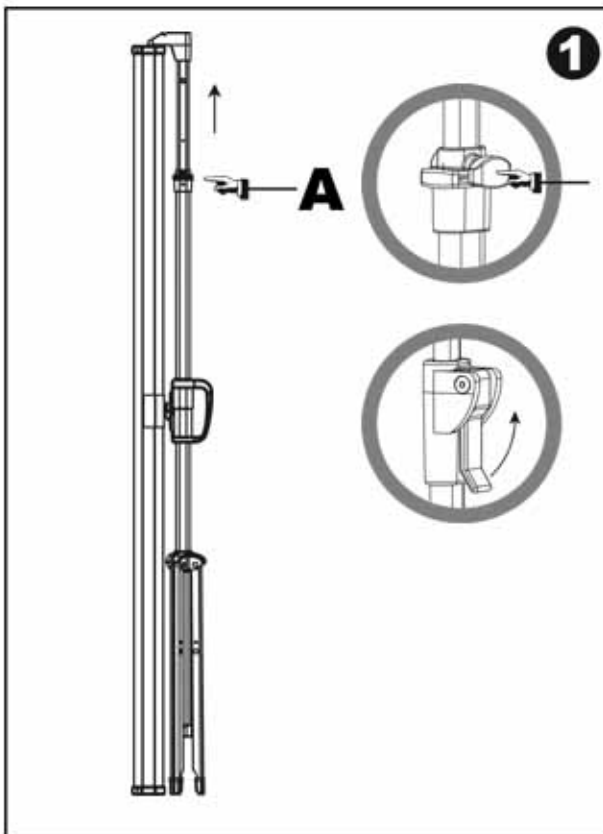

- 1**
- GB Raise upper tube by depressing lock (A).
 - F Tirez le tube supérieur vers le haut en appuyant sur le petit levier (A).
 - D Drücken Sie auf den Blockierhebel (A) und ziehen Sie die obere Röhre hoch.
 - NL Trek de bovenste stang omhoog door de vergrendeling (A) in te drukken.
 - I Alzare il tubo superiore premendo sui fermo (A).
 - E Apriete el cierre (A) para elevar el tubo superior.
 - S Tryck in spärr (A) för att dra upp överröret.
 - PL Podnieś górną rurkę naciskając zamek (A).

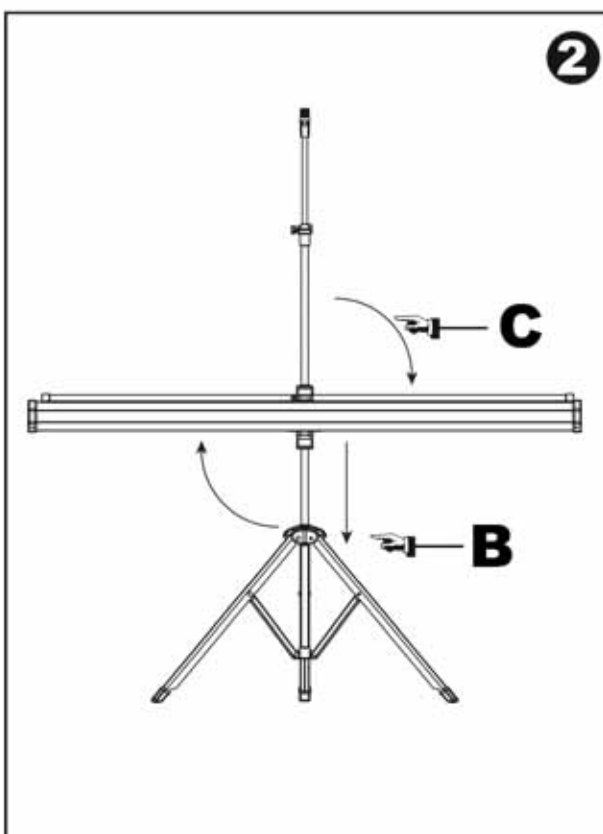

- 2**
- GB Pull out tripod legs (B) and set the screen on the floor. Turn screen housing (C) to a horizontal position.
 - F Dégagez les pieds du trépied (B) en les tirant et installez l'écran au sol. Placez la cassette de l'écran à l'horizontale (C).
 - D Ziehen Sie die Füße (B) heraus und stellen Sie die Leinwand auf den Boden. Drehen Sie die Hülse der Leinwand (C) in die Horizontale.
 - NL Trek het statief (B) uit en zet het scherm op de vloer. Draai de schermbehuizing (C) horizontaal.
 - I Divaricare il treppiede (B) e sistemare lo schermo a terra. Mettere la custodia dello schermo (C) in posizione orizzontale.
 - E Saque las patas (B) del tripode y ponga la pantalla en el suelo. Ponga el protector (C) de la pantalla en posición horizontal.
 - S Dra ut stativets ben (B) och placera duken på golvet. Vrid dukhållaren (C) så att den är vågrät.
 - PL Rozstaw nogi statywu (B) i ustaw ekran na podłodze. Przekręć obudowę ekranu (C) do pozycji poziomej.

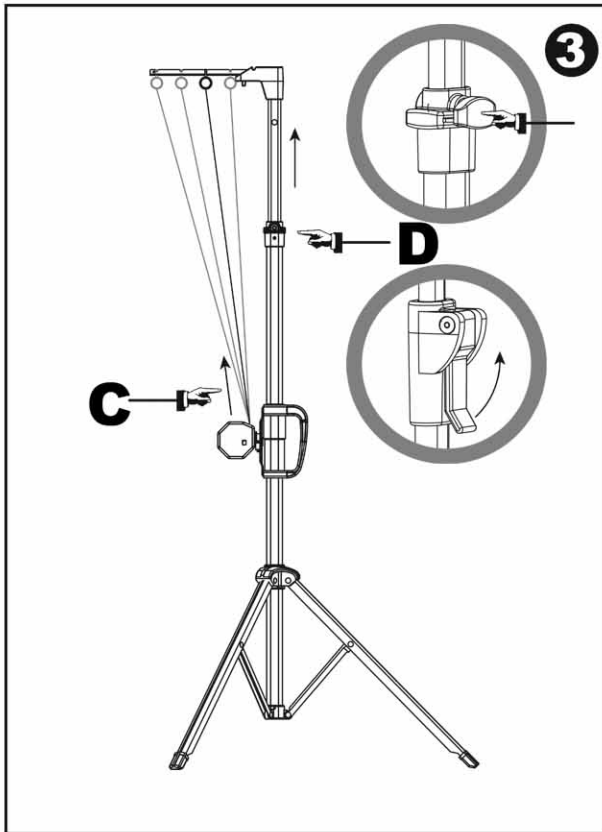

- GB Pull screen out of the housing (C) and attach to upper tube (D). Using upper tube (D) raise the screen to the desired height.
- F Sortez l'écran de la cassette (C) et fixez-le au tube supérieur (D). A l'aide du tube supérieur (D), soulevez l'écran à la hauteur voulue.
- D Ziehen Sie die Leinwand aus der Hülse (C) und befestigen Sie sie an der oberen Röhre (D). Ziehen Sie die Leinwand an der oberen Röhre (D) in die gewünschte Höhe.
- NL Trek het scherm uit de behuizing (C) en bevestig het scherm aan de bovenste stang (D). Stel het scherm met behulp van de bovenste stang (D) op de gewenste hoogte.
- I Tirando, estrarre lo schermo dalla custodia (C) e attaccarlo al tubo superiore (D). Sollevando il tubo superiore (D) portare lo schermo all'altezza desiderata.
- E Saque la pantalla del protector (C) y conéctela al tubo superior (D). usando el tubo superior (D), levante la pantalla hasta alcanzar la altura requerida.
- S Dra ut duken ur hållaren (C) och montera den på överröret (D). Höj duken till önskad höjd med överröret (D).
- PL Wyciągnij ekran z obudowy (C) i przymocuj go do górnej rurki (D). Przy użyciu górnej rurki (D) podnieś ekran na pożądaną wysokość.

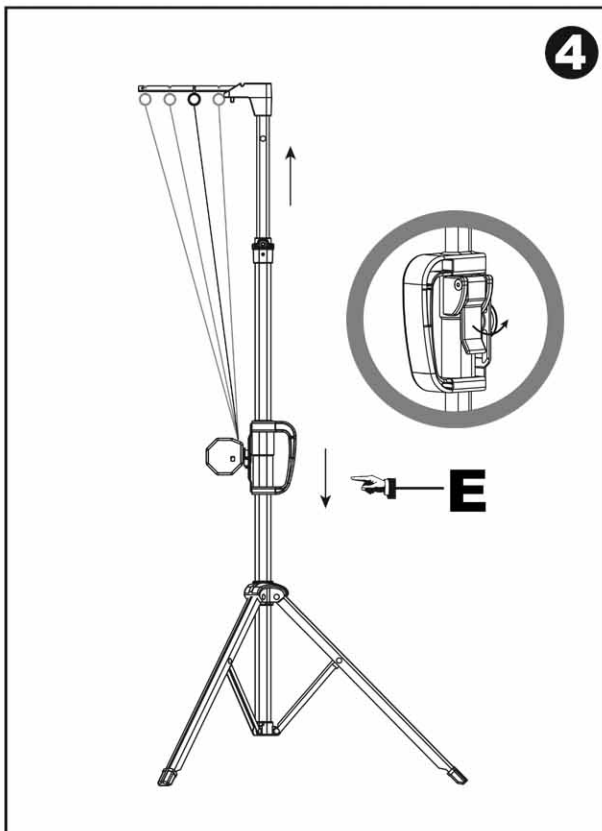

- GB For maximum height raise handle (E) then extension rod to top position **To pack the screen away follow steps 1-4 in reverse.**
- F Pour obtenir la hauteur maximale, soulevez la poignée (E) puis la tige de rallonge à la position supérieure. **Pour ranger l'écran, procédez comme décrit ci-dessus, mais en sens inverse (étapes 4 à 1).**
- D Die größtmögliche Höhe erhalten Sie, indem Sie den Griff (E) ziehen und die Ausziehstange bis zur höchsten Position ausfahren. **Um die Leinwand wieder zu verstauen, führen Sie die Schritte 1-4 in umgekehrter Reihenfolge durch.**
- NL Om het scherm op de maximale hoogte in te stellen, de handgreep (E) optillen en vervolgens de verlengstang op de bovenste stand zetten. **Om het scherm op te bergen, stappen 1-4 in omgekeerde volgorde uitvoeren.**
- I Per l'altezza massima sollevare l'impugnatura (E) quindi l'asta di estensione fino alla posizione più elevata. **Per riporre lo schermo compiere le operazioni da 1 a 4 al contrario.**
- E Para máxima altura, levante el asidero (E) y luego levante hasta el máximo la varilla de extensión. **Para guardar la pantalla, siga los pasos 1-4, en orden inverso.**
- S För att få maximal höjd, lyft upp handtaget (E) och sedan förlängningsstången så långt det går. **Utför steg 1-4 i omvänd ordning för att montera ned duken.**
- PL W celu uzyskania maksymalnej wysokości podnieś uchwyt (E) a następnie pręt przedłużający do najwyższej pozycji. **Aby złożyć ekran należy postępować według punktów 1-4 w odwrotnej kolejności.**